

ACCIONAMIENTO AUTOMÁTICO
Mediflow Logic Dry M02A

M02A

M02AB

M02AC

M02ACS
Descripción general

- Las secadoras de manos Mediflow® Logic Dry, de accionamiento automático, se caracterizan por su potencia y robustez. Incorporan la tecnología Logic Dry, que regula automáticamente la temperatura del aire, hasta 4 niveles posibles, en función de la temperatura ambiente. Gracias a este dispositivo que está montado en el circuito electrónico LED, estas secadoras de manos disfrutan de un ciclo de vida más largo, al tiempo que aumenta la eficacia del proceso de secado de manos. También es relevante el ahorro en el consumo de energía eléctrica de estos secadores, que incorporan esta importante función ecológica.
- Fabricadas siguiendo los más estrictos estándares de calidad y seguridad estas secadoras de manos incluyen elementos de seguridad tales como limitadores térmicos de seguridad (en la resistencia y en el motor) y un sistema de desconexión automática.
- Modelo de larga durabilidad y de total fiabilidad, con características anti-vandálicas y diseñado para ser instalado en zonas de tráfico elevado como aeropuertos, centros comerciales, hoteles, centros deportivos, amplias zonas de recreo y grandes organismos oficiales, entre otros.

Componentes & materiales

- M02A:** carcasa de 1,5 mm. de espesor de acero, acabado en Epoxy blanco.
- M02AB:** carcasa de 1,5 mm. de espesor de acero, acabado en Epoxy negro.
- M02AC:** carcasa de 1,5 mm. de espesor de acero inoxidable AISI 304, acabado brillante.
- M02ACS:** carcasa de 1,5 mm. de espesor de acero inoxidable AISI 304, acabado satinado.
- Base y voluta, de plástico ignífugo UL 94-V0, con 4 agujeros de Ø 8mm para montaje en pared. Incluye silent-blocks para amortiguar las vibraciones mecánicas.
- Motor, universal de escobillas, de 4500 rpm y clase F, que incorpora un limitador térmico de seguridad.
- Turbina centrífuga, de doble entrada asimétrica, de aluminio.
- Resistencia, de hilo ondulado de NiCr que incorpora un limitador térmico de seguridad.
- Desconexión automática ½ segundo antes del paro del motor.
- Regulación automática de la temperatura del aire según la temperatura ambiente.
- Sensor de detección, por haz infrarrojo, regulable mediante un potenciómetro (5-25 cm.).
- Detección selectiva de blancos..

Especificaciones técnicas

Voltaje	220- 240 V
Frecuencia	50/60 Hz
Aislamiento eléctrico	Clase II
Potencia total	250 – 2,750 W
Consumo	1,2 - 12A
Potencia motor	250 W
Rpm	4.500
Potencia resistencia	2.500 W
Dimensiones	325x275x164 mm.
Peso	4,25 Kg
Espesor carcasa	1,5 mm
Tiempo de secado	29 seg.
Flujo de aire efectivo	450 m ³ /h (7,500
Velocidad del aire	95 Km/h
Tº aire (10 cm distancia/21ºC)	50 °C
Presión sonora (*) (a 2m)	65 dBA
Grado de protección	IP23

(*) De acuerdo con el estándar UNE EN ISO 11201:2010 V2

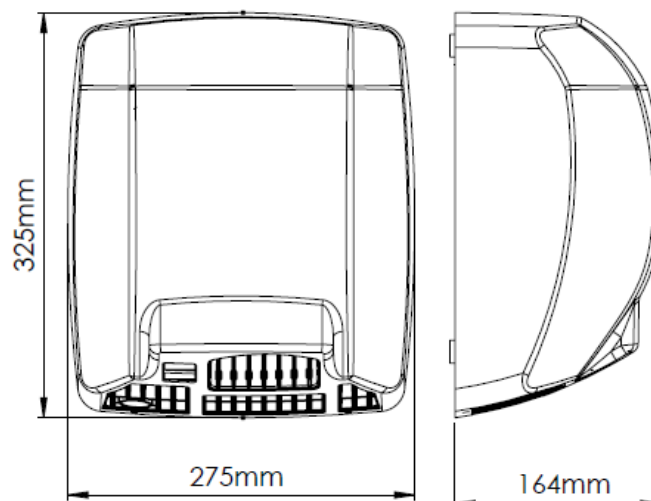
Dimensiones

Dimensiones: ± 4%

Funcionamiento

Coloque las manos debajo de la salida de aire. La secadora de manos iniciará automáticamente el ciclo de secado y continuará sin interrupción, siempre y cuando las manos se mantengan en el campo de detección del sensor. El aparato dejará de funcionar 2 segundos después de que las manos se retiren de la circulación de aire o después de 120 segundos de uso continuado.

Montaje

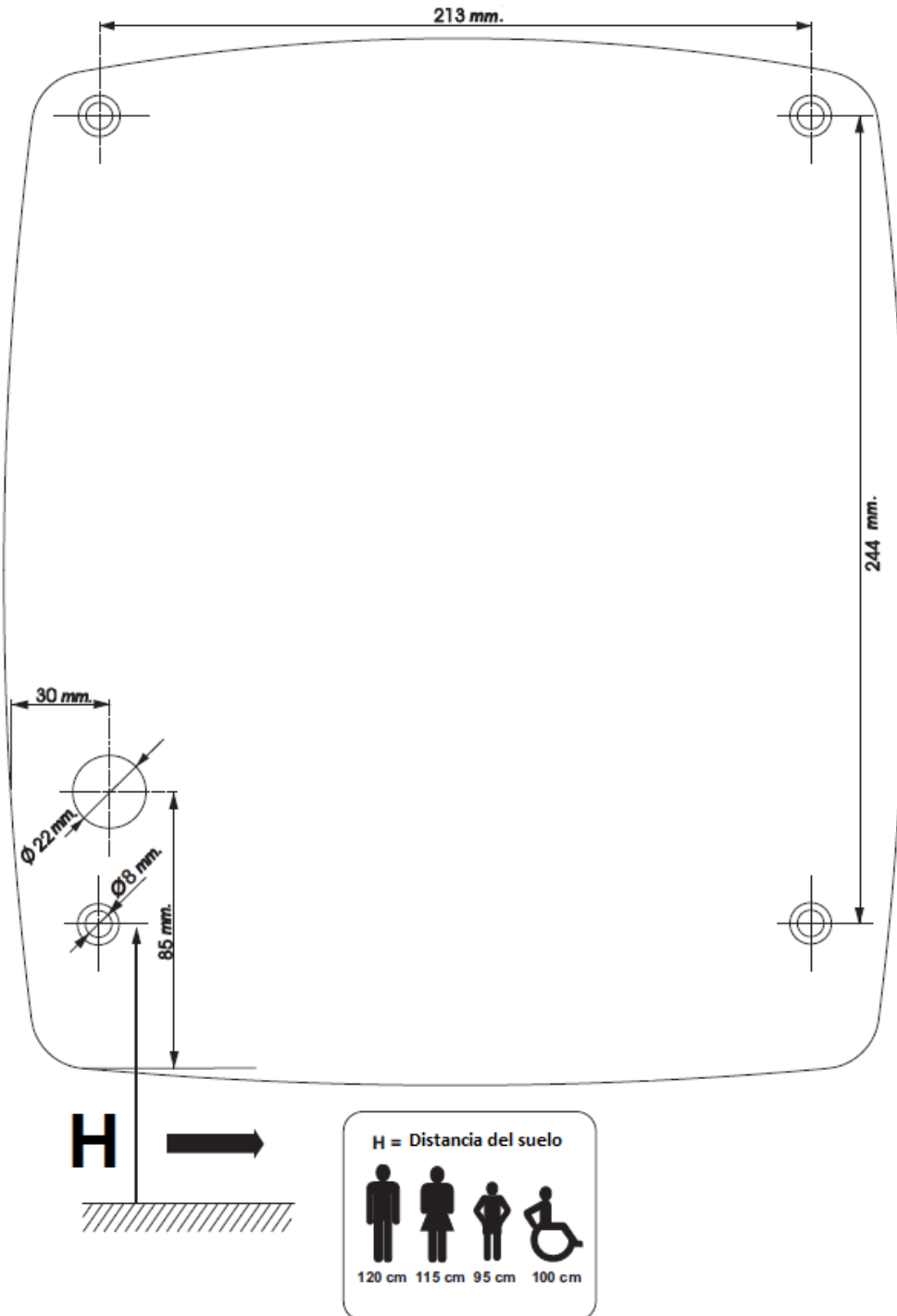

Certificados & Calificaciones

